

A  
M 1:2

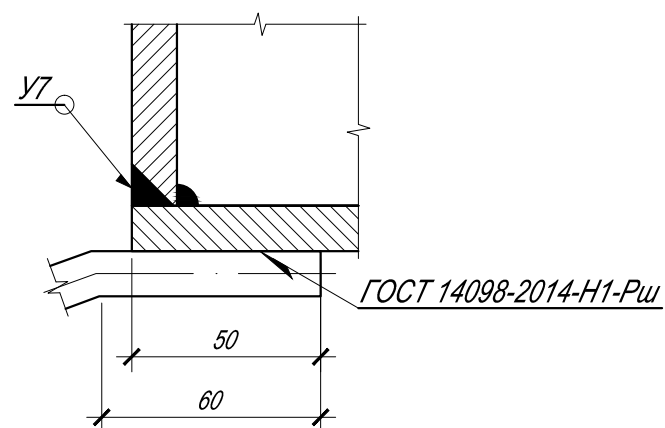

Марка. Поз.	Наименование	Кол.	Ма с с а ед., кг	Приме-чание
<i>Детали</i>				
1	Лист Б-12x860x860 ГОСТ 19903-2015 С255-ГК ГОСТ 27772-2015	1	26,7	
2	Полоса 12x100 ГОСТ 103-2006 Ст3сп5 ГОСТ 535-2005 L=2640	1	25,4	
3	Полоса 12x100 ГОСТ 103-2006 Ст3сп5 ГОСТ 535-2005 L=60	3	0,6	
4*	Пруток 12x250-А500С ГОСТ Р 52544-2006	12	0,22	

\* - см. ведомость деталей

### Ведомость деталей

Поз.	Эскиз
4	

1. Технические требования к изделию по ГОСТ 10922-2012.
2. Сварку производить электродами Э 46 А по ГОСТ 9467-75.
3. Сварные швы, кроме указанных, выполнить по ГОСТ 5264-80.
4. Антикоррозионную защиту выполнить в соответствии с "Общими указаниями" (1 шт. - 0,5 м<sup>2</sup>).

Инв. № 39698

### ЗТ-14/18-АС.И-МН 1

						Стадия	Масса	Масштаб
Изм	Кол.уч	Лист	Подк	Подпись	Дата	Р	57,5	1:10
Изделие монолитное МН 1						лист 1	листов 1	
Нач. отд.	Краснова				05.18	 ООО "НОВОМОРНИИПРОЕКТ"		
Н.контр.	Лях				05.18			
Проверил	Аратцева				05.18			
Выполнил	Романова				05.18			

Инв. № подл. 39698

Подпись и дата

Взам. инв. №